

インターアクト[®]
INTERACT[®] MT
 サイドフォールド[®]テーブル[インターアクト[®] MT]シリーズ

取扱説明書

このたびはオカムラ製品〈インターアクト MTシリーズ〉を
 お買い上げいただきましてありがとうございます。
 本書は〈インターアクト MTシリーズ〉を正しくお使いいただくためのガイドブックです。
 ご使用前に本書をよくお読みになり、
 内容をご理解された上でご使用くださいますようお願いいたします。
 また、常にお手元においてご使用されることをお勧めいたします。



okamura

安全にお使いいただくために(必ずお守りください)

⚠ 注意 この表示は、誤った取扱いをすると、傷害を負う可能性や、物的損害の発生が想定される内容を表しています。

⚠ 注意

乱暴な取扱いや用途以外のご使用は避けてください。
 破損や転倒によりケガをする恐れがあります。

- 踏み台や運搬具として使用しないでください。
- 天板にものを載せる時は静かに載せてください。
- 天板にもたれたり、腰掛けたりしないでください。

スキマや可動部には指や手を入れないでください。
 挟まれてケガをする恐れがあります。

破損や転倒の恐れがありますので、
 以下のことがらにご注意ください。

- ボルトやネジのゆるみによるガタツキが生じた時は締め直してください。
- 部品が外れたまま使用しないでください。

テーブルを使用する際は、キャスターストップバー
 が確実にロックされていることを確認してください。

レイアウト変更などによるテーブルの移動や
 収納は以下のことがらにご注意ください。破損
 や転倒によりケガをする恐れがあります。

- 天板の上にものを載せたまま移動しないでください。
- 配線などは必ず外してください。
- 移動の際は、周辺に障害物や危険がないか十分に確認してください。

- 段差や溝を乗り越える場合は、必ず2人以上で持って運んでください。

分解・修理はしないでください。

- お客様での分解・修理は大変危険ですので、必ず弊社販売窓口までご連絡ください。

改造はしないでください。

故障や事故の原因となります。

- お客様による改造は、故障の原因となります。また、その場合の責任は弊社として負いかねます。
- 改造が必要な場合は、事前に弊社販売窓口までご連絡ください。

天板には最大積載質量を超えるものを載せないでください。
 転倒や破損の恐れがあります。

積荷部	最大積載質量
天板	60kg(等分布質量)

※等分布質量とは……

天板や棚板に均等に質量をのせることを意味します。
 部分的に偏った質量をのせるとバランスが崩れ、落下
 や転倒の恐れがあります。

設置の際のお願い

下記事項をお守りにならなかった場合には、不具合が生じる場合があります。
 また、その場合の責任は弊社としては負いかねます。

屋内でのご使用をお願いいたします。

- 屋外や水のかかるところ等では、反り・カビの発生など故障を引き起こす原因となりますので、使用しないでください。

高温や湿気、乾燥の著しい場所は、変形や変色、
 カビの原因になりますので避けてください。

ストーブ・エアコンなどの熱や風が直接当たる場所は、
 変形や変色の原因になりますので避けてください。

直射日光の当たる場所は、変形や日焼けによる
 変色の原因になりますので避けてください。

- 窓際などへ設置する場合は、常にカーテンやブラインドなどで直射日光を遮るようしてください。

水平を保つように設置してください。

- 設置するときは、必ず本体を水平に保つようしてください。水平が保たれない状態で設置すると、本体の歪み、可動部の不良の原因になります。

適切な換気の励行に関するお願い

- 購入当初は、化学物質の発散が多いことがあります。しばらくの間は、換気や通風を十分行なうようにしてください。
- 室内が著しく高温多湿となる場合(温度28℃、相対湿度50%超が目安)には、窓を閉め切らないようにしてください。

各部の名称

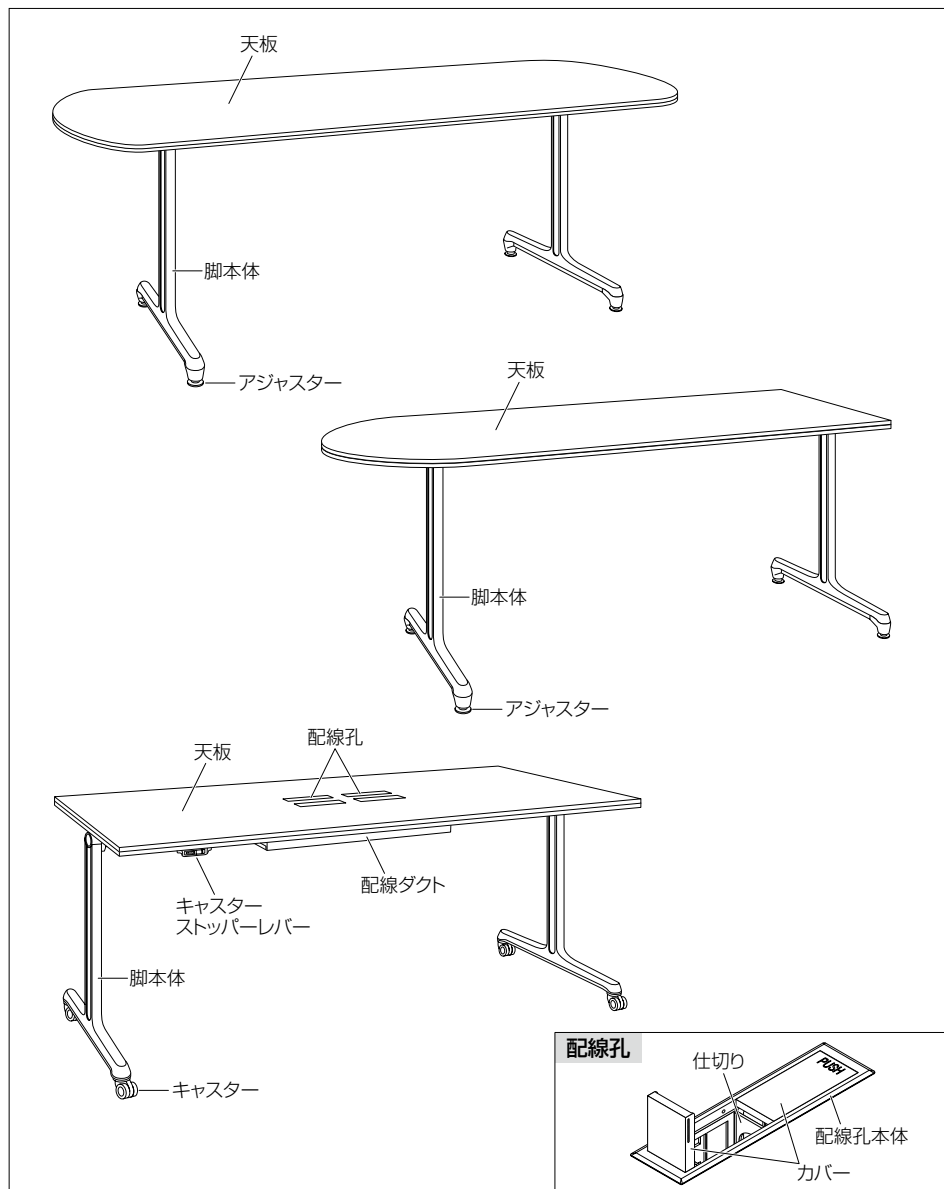

ご使用方法

■アジャスター

テーブルの高さは、脚のアジャスターを回すことにより0～10mmの範囲で調整できます。設置の際にはこのアジャスターにより、製品の水平を保つようお願いします。

⚠注意

アジャスト作業は手や指など挟まないように、必ず2人以上で行なってください。

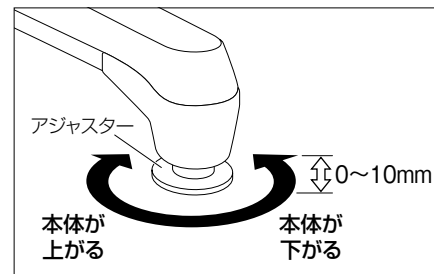

■キャスターストッパー

天板裏面にセットされたレバーで、4個のキャスターストッパーが同時に、固定(LOCK)、解除(FREE)に操作できます。

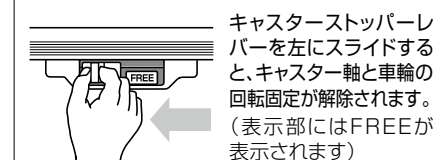
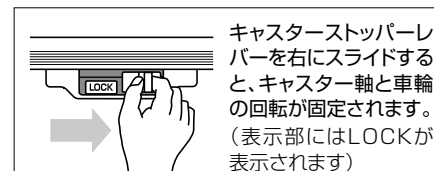
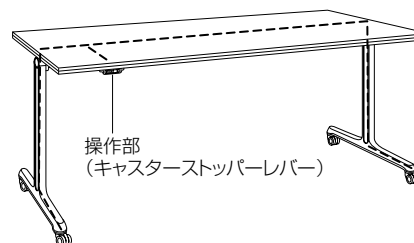

■移動方法

キャスターのレバーをFREEの状態にし、天板の縁に手を掛けて行なってください。

■配線孔(配線孔付タイプ)

天板面にはカバー付配線孔が装備されています。

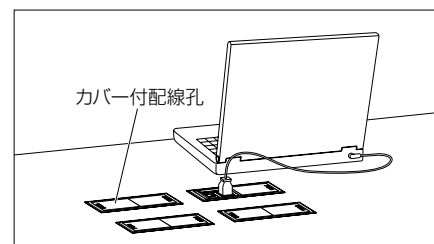

■配線ダクト

天板上面のカバー付配線孔から余長コード等、天板裏の配線ダクトへ収めることができます。ケーブルガード(オプション)のご使用方法は付属の取扱説明書をご参照ください。

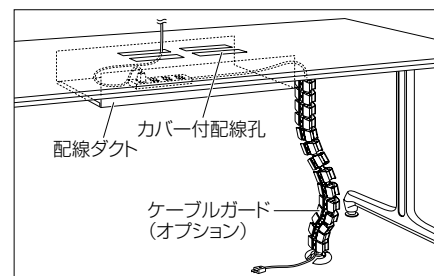

ご使用方法

■配線孔(配線孔付タイプ)

天板面には、カバー付配線孔が装備されています。

配線孔として使用する場合

- ①カバーを開けて、配線孔に電源ケーブルなどを通してください。
- ②センターの仕切りを、横に回転させて取り外すと、開口部が広く使用できます。

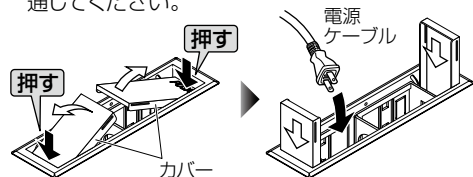

※通線後は、必ず仕切りを差し込んでください。

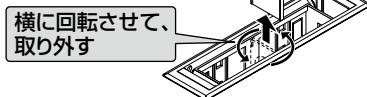

マルチコンセントユニットを使用する場合

- ①電源コンセント・LANコネクタなどを取り付けると、天板面から簡単に電源や情報ケーブルなどへのアクセスが行なえます。マルチコンセントユニットは専用(別売)をご使用ください。

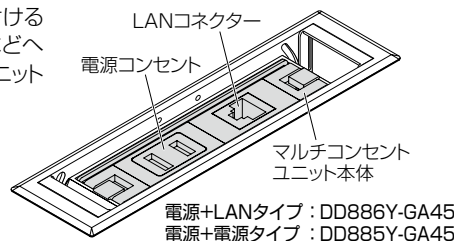

■マルチコンセントユニットの取付/取り外し方法(配線孔付タイプ)

【取付方法】

- ①カバーを開けて、配線孔に電源ケーブルまたは、LANケーブルを通してください。

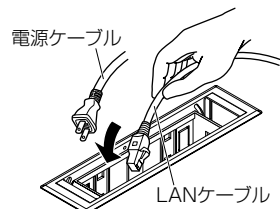

- ②マルチコンセントユニットが「カチッ」と音がるまで差し込んでください。

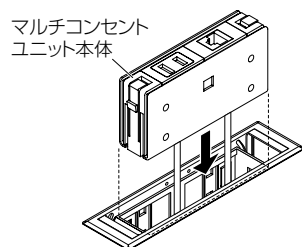

【取り外し方法】

- ①マルチコンセントユニット本体のストッパー解除スイッチを指で挟んで、ストッパー部を外します。

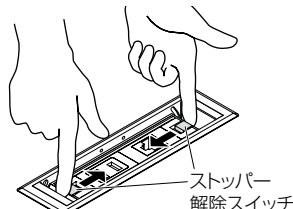

- ②マルチコンセントユニット本体を引き抜いてください。

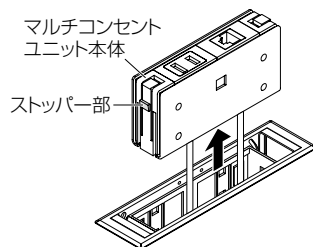

「故障かな?」と思う前にご確認ください

不具合内容	確認事項	対処方法
キャスターの転がりが悪い。	キャスターストッパーが、固定(LOCK)の状態ではありませんか?	キャスターストッパーレバーを左にスライドさせて、解除(FREE)の状態にしてください。
	キャスターに異物(糸くずや毛糸など)が、からみついていますか?	異物を取り除くか、新しいキャスターと交換してください。キャスターの交換は、弊社販売窓口までご相談ください。
天板がガタつく。	床は平らですか?	平らな場所でご使用ください。
異音がする。		お問い合わせの販売店、または弊社販売窓口までご相談ください。

主な材質と表面仕上

部 位	主な材質		表面仕上げ
	表面材	芯材	
天板	表面材	メラミン化粧板	—
	芯材	パーティクルボード	—
	縁材	ABS >ABS<	—
機構	連結管	スチール	樹脂焼付塗装
	カバー	ABS >ABS<	—
脚	本体	アルミ	粉体焼付塗装
	キャスター	ナイロン >PA<	—
配線	配線孔本体	ABS >ABS<	—
	エンド	ポリエチレン >PE<	—
	ボックス	スチール	—

※)〇〇<は部品への材質表示を示しています。リサイクルにお役立てください。

※製品の仕様については、改良のため予告なく変更を行なう場合もありますのでご了承ください。

末永くお使いいただくためのお願い

下記事項をお守りにならなかった場合には、製品に不具合が生じる場合があります。また、その場合の責任は弊社としては負いかねます。

ご使用上の注意とメンテナンスについて

- 使用中にボルトやネジの緩みによるガタツキが生じた時は、必ず早めの増締めをしてください。
- 刃物等の鋭利な物を、天板上で直接ご使用にならないでください。傷・破損の原因となります。
- 湯気が当たる場所での使用は避けてください。サビの原因となります。
- 水に濡れた時は、乾いた柔らかい布で拭き取ってください。
- お茶・コーヒー・洗剤・薬品などをこぼした場合は、すぐに拭き取ってください。
- この取扱説明書をいつでも取り出せるよう大切に保管してください。
- こまめに、メンテナンスしながらお使いいただくのが製品を長持ちさせる秘訣です。保証期間終了後は早めに点検と修理(有償)を弊社にご用命ください。

お手入れについて

日常のお手入れ

- 日常のお手入れは、必ず乾いた柔らかい布で行なってください。

お手入れの際のご注意

- 市販のクリーナーなどをご使用の際は目立たない部分で変色がないことを確認してからご利用ください。
- ※木部については…
 - 化学雑巾は使用しないでください。
 - 次のものは塗装面を傷めますので、使わないでください。
【シンナー・ベンジン・アルコール・ラッカー類・石油・酢・熱湯・みがき粉 など】

著しく汚れた場合のお手入れ

- 柔らかい布をうすめた中性洗剤溶液(1~3%)に濡らし、強く絞ってよく汚れを拭き取ってください。その後、洗剤が残らないように乾いた柔らかい布で乾拭きしてください。
- ※木部については…
 - 必ず木目に沿って拭いてください。
 - 強く絞らず濡れたままの布で拭きますと、目割れや膨張の原因となりますのでおやめください。
 - 化学雑巾や市販のクリーナーは絶対にお使いにならないでください。変色などの原因となります。

製品コードラベル

本製品には製品コードなどを記載した製品コードラベルが貼ってあります。お問い合わせや同一製品を再注文される際にご確認ください。

okamura	JOIFA308
製品コード	000000 0000
寸法	000W 00D 000H
製造年/ロットNo.	2000年/12345678A
JOIFA標準使用期間	00年

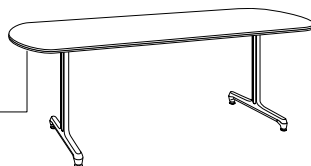

保証の明細

1)保証項目

保証期間は、社団法人 日本オフィス家具協会(JOIFA)のガイドラインに基づき、ご購入の日から下記の年限とさせていただきます。

1年保証	外観表面仕上げ	塗装・樹脂部品の変色・褪色、レザー・クロスの摩耗
2年保証	機能	引出し・スライド機構、扉の開閉、錠前・昇降機構などの故障
3年保証	構造部材	強度・構造体に係わる破損

- ※1 保証期間中の製品不具合については、製品又は部品の交換にて対応させていただきます。
- ※2 保証期間経過後の修理は有料にて承ります。(保証期間終了後の点検・修理責任は製品を所有される方にあります)
- ※3 保証期間内でも、次の場合は有料となります。
 - 火災、天災による損傷の場合。
 - 使用上の誤りや改造などお客様の責任に帰すると認められた場合。
 - 通常より過酷な使われ方をされた場合。(通常とは一般オフィス等での使用状態を想定)
- ※4 保証は、通常のお手入れやメンテナンスが行なわれていることが前提となります。

2)修理用部品の保有期間について

製品の製造中止後5年間とさせていただきます。

JOIFA標準使用期間

社団法人 日本オフィス家具協会(JOIFA)では、改正消費生活用製品安全法の主旨に合わせ、一定の使用条件で、安全上支障なくご使用できる期間として、自主的に「JOIFA標準使用期間」を設定しました。この期間は注意を喚起することが目的で、製品の無償保証期間ではありません。

通常、JOIFA標準使用期間を過ぎると、摩耗や経年劣化などによる故障が増大することが考えられます。その場合には、点検・整備や部品交換で継続使用いただくか、ご使用に耐えない場合には買い替えをお勧めさせていただきます。

JOIFA標準使用期間は、製品に貼付されているラベルをご確認ください。詳しくは、JOIFAのホームページをご覧ください。

社団法人 日本オフィス家具協会(JOIFA) <http://www.joifa.or.jp/>

アフターサービスについて(有料)

保証期間終了後も修理により、機能が維持できる場合は有料にて修理を承っています。早めの点検と修理をご用命ください。

アフターサービス・メンテナンス契約などについてのお問合せは

(株)オカムラサポートアンドサービス **フリーダイヤル ☎0120-448-105**

不要製品の引き取りについて(有料)

不要になった本製品などのお引き取りをご希望の場合は、適正な処理を行なう有料の廃棄物運搬業者と廃棄物処理業者をご紹介いたします。弊社担当窓口までご連絡ください。回収した製品は、適正にリサイクルされます。また、お客様にて廃棄処分する場合は、リサイクルへの配慮と、環境への影響を最小限に抑える工夫をしていただきますようお願いいたします。

よい品は結局おトクです

オカムラ

株式会社岡村製作所 オフィス製品部

ホームページアドレス <http://www.okamura.co.jp/>

お問い合わせ・ご相談は◎お客様サービスセンターへ
フリーダイヤル ☎0120-81-9060 受付時間 9:00~18:00(土・日・祝日を除く)

G96839
2011-01